



## ΕΛΕΓΚΤΗΣ ΠΙΕΣΗΣ COMPACT 2 PRESSURE CONTROL COMPACT 2

MADE IN  
**SPAIN**  
PREMIUM QUALITY



- Αντικαθιστά το πιεστικό δοχείο.
- Δίνει εντολή εκκίνησης στην αντλία όταν υπάρχει πτώση πίεσης στο δίκτυο.
- Διακόπτει τη λειτουργία της αντλίας όταν δεν υπάρχει νερό στο δίκτυο.
- Εύρος ρύθμισης έναρξης της πίεσης δικτύου έως 3 bar με προγραμματισμένη πίεση στα 1,5 bar.
- Αυτόματη επανεκκίνηση σε περίπτωση βλάβης.
- Όταν η αντλία είναι απενεργοποιημένη το COMPACT 2 διενεργεί ελέγχους κάθε 30 λεπτά όλο το 24ωρο για την αποκατάσταση της πίεσης στο δίκτυο.
- Διαθέτει ρυθμιστή πίεσης, μανόμετρο, βαλβίδα αντεπιστροφής και καλώδιο, κουμπί RESET, και 3 λυχνίες led για την ένδειξη λειτουργίας του συστήματος (POWER-ON-FAILURE).
- Εύκολη εγκατάσταση με μηδενική συντήρηση.
- Ηλεκτρονικό κύκλωμα με προστατευτικό κάλυμμα εύκολο στην αντικατάσταση.
- Προστασία από υπερφόρτωση.
- Replaces the expansion tank.
- Gives a start order to the pump when there is pressure failure on the net.
- Interrupts the operation of the pump when there is no water in the net.
- Control range of network start up pressure up to 3 bar with programmed starting pressure at 1,5 bar.
- Auto-restart in case of malfunction.
- Automatic retest when the dry run protection system is out of order every 30 minutes continuously for 24 hours.
- Contains pressure regulator, manometer, non return valve, cable, reset button, 3 led indicators (POWER-ON-FAILURE).
- Easy to install with zero maintenance.
- Electronic circuit with protective cover, easy to replace.
- Over load protection.

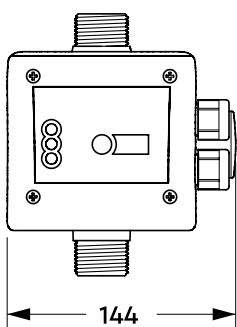
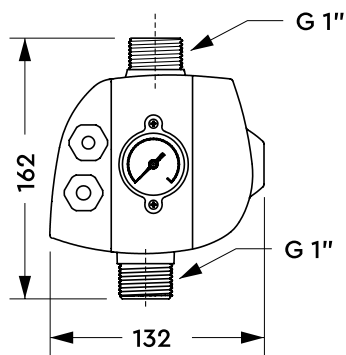

### Τεχνικά Χαρακτηριστικά Technical Characteristics

Μοντέλο Model	<b>C310144MC K</b>
Τάση Power supply voltage	~1 × 110÷230 Vac 50/60 Hz
Ένταση ρεύματος Max current	16 A
Ισχύς κινητήρα Max pump power	1,5 kW (2 hp)
Πίεση εκκίνησης Start up pressure	1,5 ÷ 3,5 bar
Μέγιστη πίεση λειτουργίας Max operating pressure	10 bar
Μέγιστη παροχή νερού Max flow	8m <sup>3</sup> /h
Μέγιστη θερμοκρασία νερού Max water temperature	50°C
Βαθμός προστασίας Protection class	IP65
Στόμιο αναρρόφησης-κατάθλιψης Suction depression-diameter	1"
Βάρος Weight	0,72 kg